

Παιχνίδια πολλαπλασιασμού με ταμπλό

Τα πιο κάτω παιχνίδια που εισηγούμαι να παίξετε για εξάσκηση είναι παρμένα από την ιστοσελίδα <https://miataximapoia Taxi.blogspot.com/2017/01/5-10.html#more>. Επιλέξαμε για τα παιδιά τα παιχνίδια με τα πολλαπλάσια του 2,3,4,5,10. Μπορείτε να τα τυπώσετε, αν έχετε εκτυπωτή ή μπορείτε να το αντιγράψετε σε μια άδεια κόλλα χαρτί. Για κάθε παιχνίδι υπάρχει επεξήγηση του στην αρχή. Πολλά από αυτά υπάρχουν και στο κουτί χαλάρωσης της τάξης μας, συνεπώς είναι κάτι γνώριμο για τα παιδιά.

Ας παίξουμε!

x2

Οδηγίες

- Χρειάζεσαι 2 - 4 πιάνα και ένα ζάρι.
- Διαλέξετε σειρά με τον/τη διψηλωτή σου και ρίξτε το ζάρι εναλλάξ.
- Προχώρα όσα βήματα έτυχες.
- Υπολόγισε το αποτέλεσμα του πολλαπλασιασμού πάνω στον οποίο σταμάτησες. Αν κάνεις λάθος χάνεις τη σειρά σου. Αν βρεις το σωστό συνεχίζεις στη σειρά σου.
- Κερδίζει όποιος τερματίσει πρώτος.

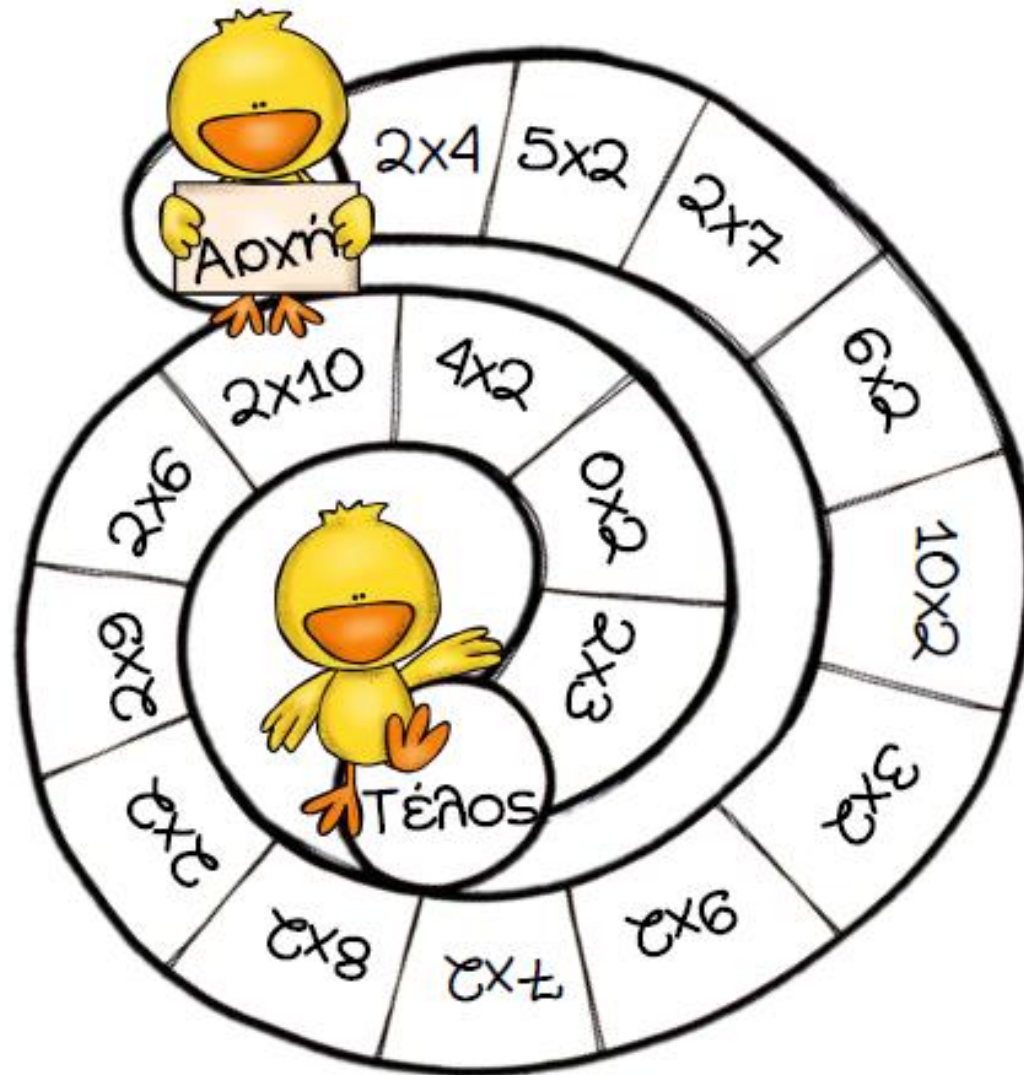



Ας παίξουμε!



x3

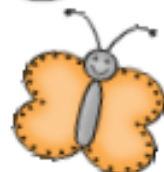

6	15	27	24	9
12	24	18	6	21
21	9	6	30	27
27	3	21	18	6
18	30	24	9	3

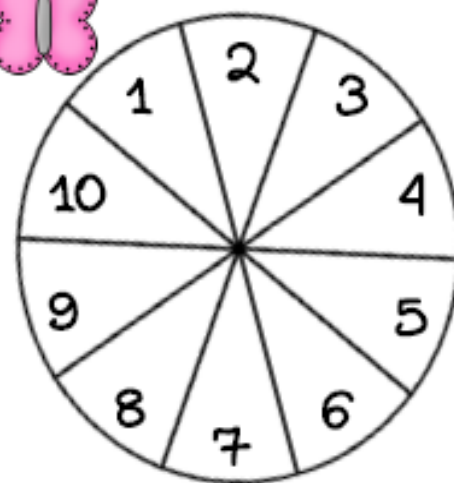

Οδηγίες:

Παίζεται από 1 ως 2 άτομα.

Χρειάζεστε ένα συνδετήρα, ένα μοχλί και ξύλινα κυβάκια δυο διαφορετικών χρωμάτων για μάρκες.

- ➡ Γύρισε τον συνδετήρα με το μοχλί σου.
- ➡ Σε όποιον αριθμό σταματήσει ποδηλασίασε τον με το 3.
- ➡ Κάλυψε το αποτέλεσμα με ένα κυβάκι.
- ➡ Ο παίχτης που θα καλύψει τα περισσότερα κερδίζει.

Ας παίξουμε!

x4



Οδηγίες: Χρειάζεστε ένα ζάρι και 2 πόνια, ένα για κάθε παίκτη. Παίξετε με τη σειρά ρίχνοντας το ζάρι εναλλάξ. Αν κάποιος δε βρει το σωστό αποτέλεσμα χάνει τη σειρά του. Κερδίζει όποιος φτάσει πρώτος στον τερματισμό.

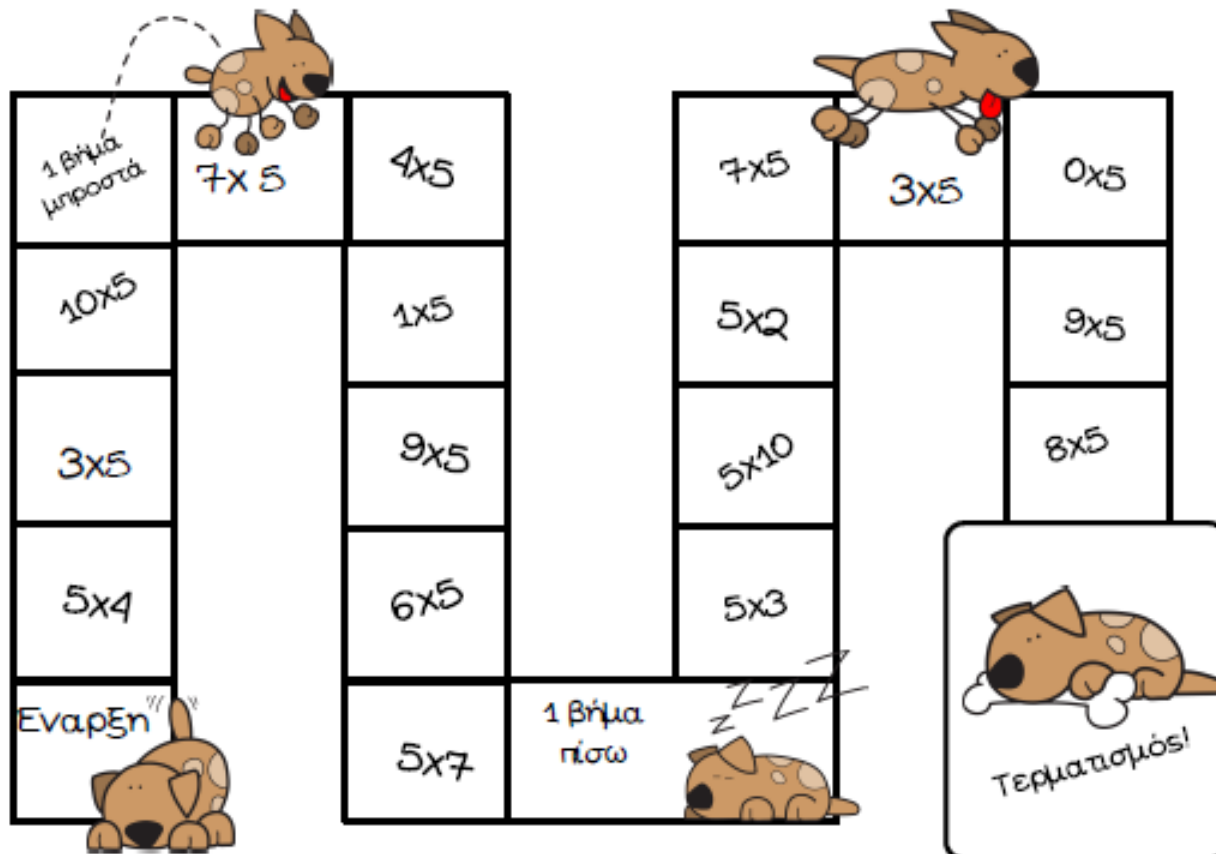



Ας παίξουμε!

x5

Οδηγίες: Χρειάζεστε 1 ζάρι και 2 πύονα, ένα για κάθε παίκτη. Ρίχνετε το ζάρι εναλλάξ. Στο παιχνίδι που θα βρεθείτε έχει ένα πολλαπλασιασμό του 5. Πρέπει να βρείτε ποια δύο αριθμοί πρέπει να πολλαπλασιαστούν για να έχετε αυτό το αποτέλεσμα. Όποιος δεν το βρει σωστά, χάνει τη σειρά του. Κερδίζει ο παίκτης που θα τερματίσει πρώτος.

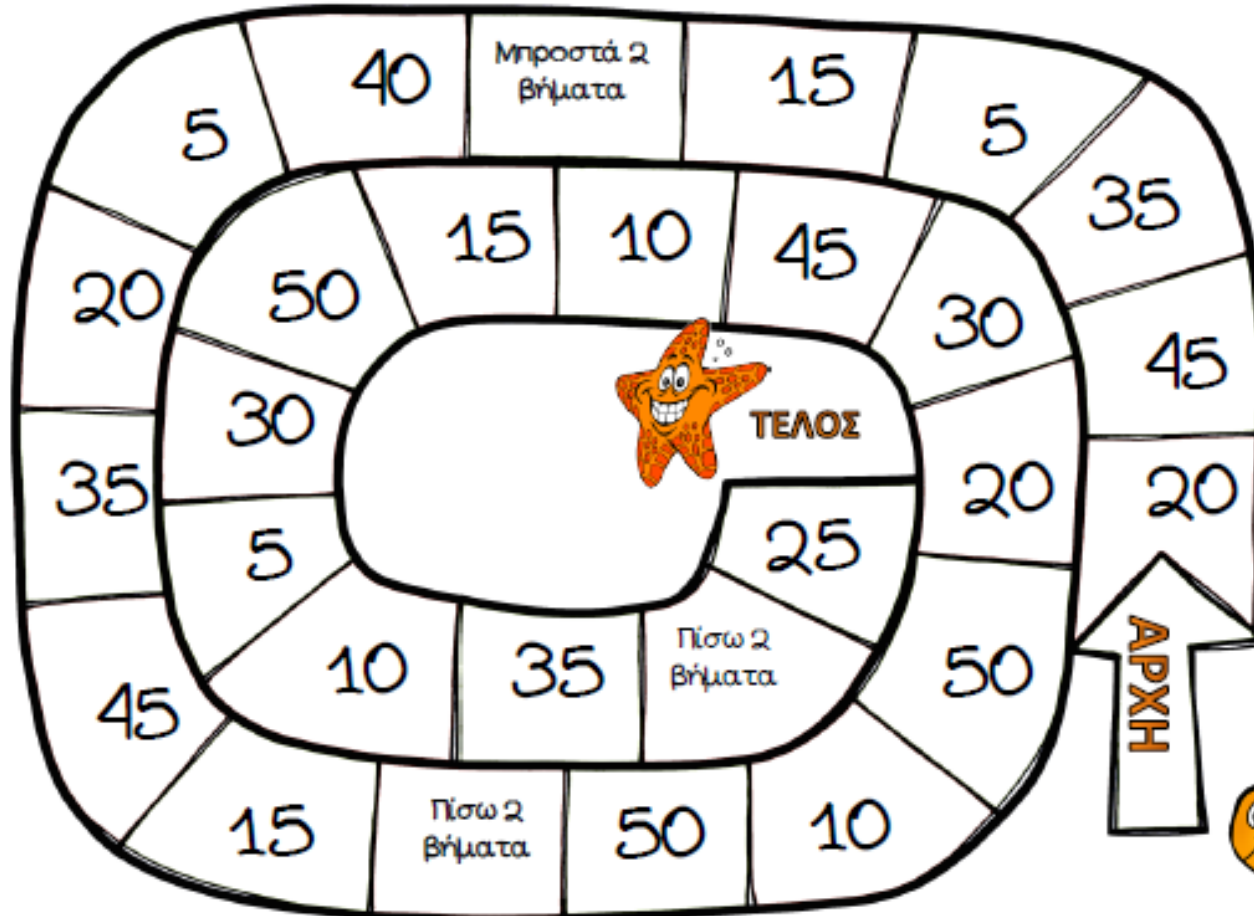
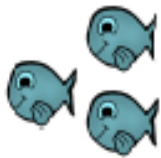

Ας παίξουμε!

x10

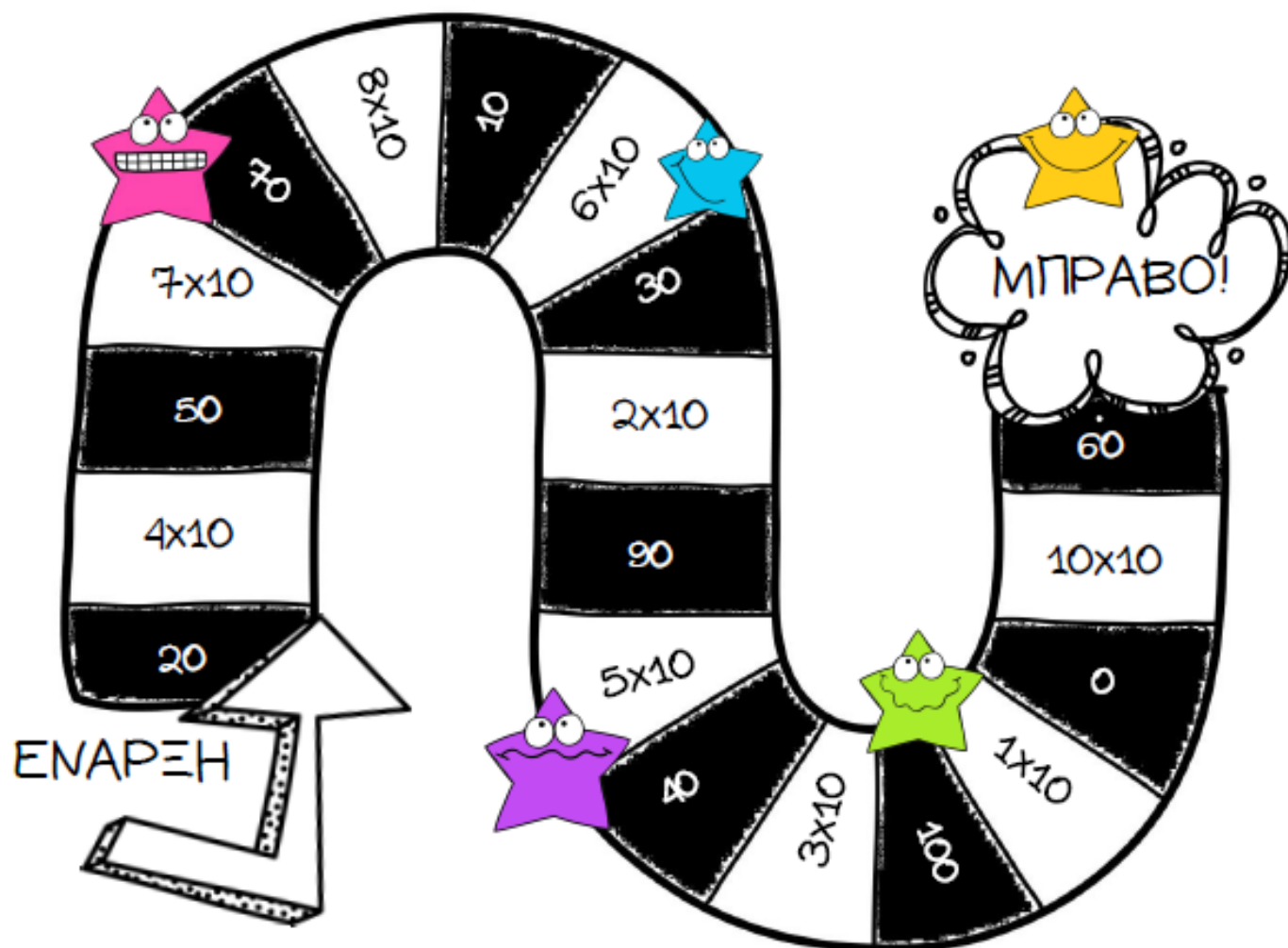

Οδηγίες:

- Χρειάζεστε 1 ζάρι και 2 πόνια, ένα για κάθε παίχτη.
- Κάθε παίχτης πρέπει να βρει το αποτέλεσμα που θα σταματήσει το πόνι του.
- Εάν πατήσετε στα μαύρα κουτάκια πρέπει να βρείτε από ποιον πολλαπλασιασμό προέρχεται το αποτέλεσμα που δίνεται.
- Κερδίζει όποιος τερματίσει πρώτος.